

## INSTRUCTIONS FOR USE, NÁVOD K POUŽITÍ

FUSE SWITCH-DISCONNECTOR  
POJISTKOVÝ ODPÍNAČ

CE EAC

# FH2-3

1

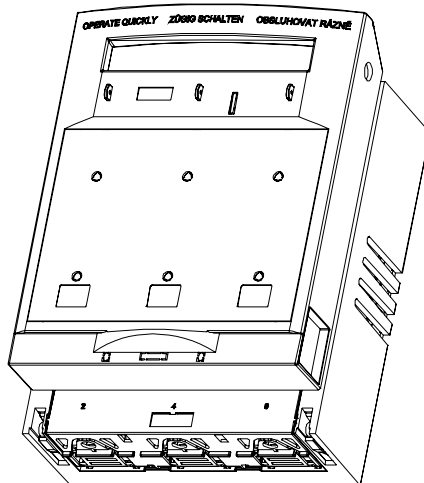

**Installation, service and maintenance of the electrical equipment may be carried out by an authorized person only.**

Montáž, obsluhu a údržbu smí provádět jen osoba s odpovídající elektrotechnickou kvalifikací.

# FH2-3..



OD-FH2-KP3

OD-FH2-AL60

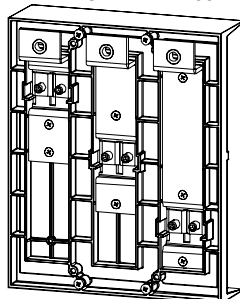

OD-FH123-VU



OD-FH-SK

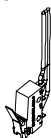

CS-FH123-3Z



CS-FH2-3P2

CS-FH12-3P2



CS-FH2-3P1

CS-FH12-3P1



CS-FH2-3S

CS-FH12-3S

OD-FH2-Z3



OD-FH123-SS24

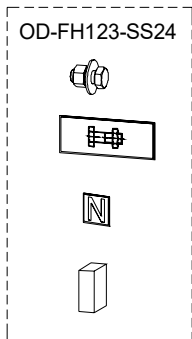

FH2-3A/F  
FH2-3L/F

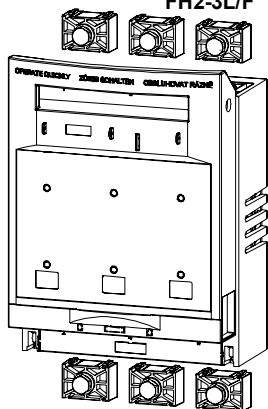

FH2-3S./F

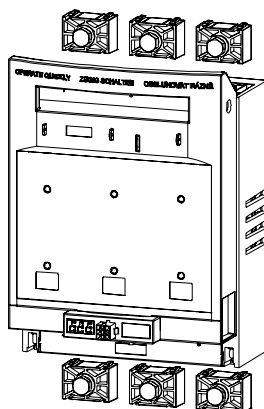

OD-FH2-KR

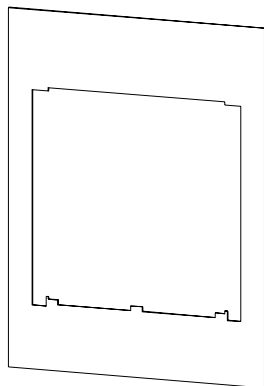

CS-FH2-3S

CS-FH12-3S



CS-FH2-3P1

CS-FH12-3P1



CS-FH2-3P2

CS-FH12-3P2



CS-FH123-3Z

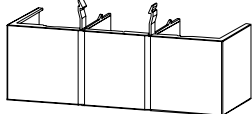

OD-FH2-KP3

For FH2-3S/F  
Pro FH2-3S/F

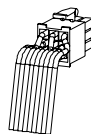

For FH2-3SB/F  
Pro FH2-3SB/F

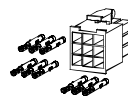

**2**

For 500 V and 690 V a.c. when disconnecter is supplied from the top by bare conductors, cover OD-FH2-KP3 must be used  
Při 500 V a 690 V a.c. při napájení neizolovanými přívodními vodiči shora musí být tyto zakryty krytem OD-FH2-KP3

## FH2-3..

### 3 COVER TAKING OFF SEJMUTÍ VÍKA

As for the F2-3S version, the signalling connector has to be drawn out at first.  
U provedení FH2-3S nejdříve vytáhnout konektor signalizace.

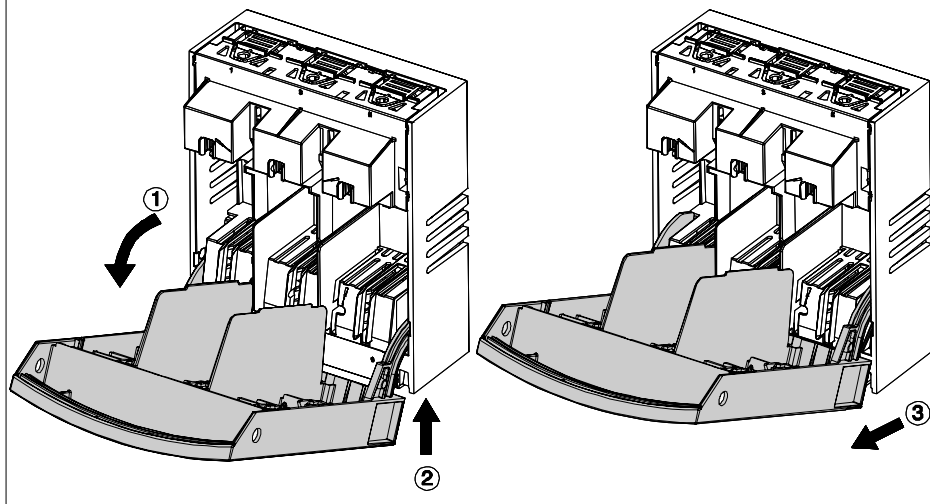

### 4 FUSE-LINK INSERTING VLOŽENÍ POJISTKY

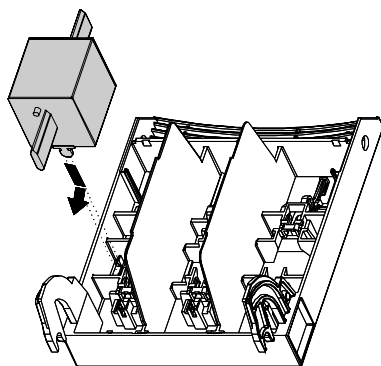

### 5 FUSE-LINK UNBLOCKING UVOLNĚNÍ POJISTKY

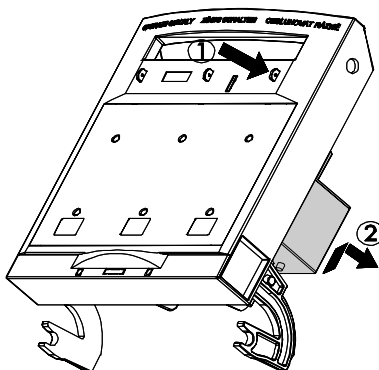

## FH2-3..

### 6 DISMANTLING OF COVERS FROM NOT INSTALLED DEVICE SEJMUTÍ KRYTŮ Z NENAMONTOVANÉHO PŘÍSTROJE

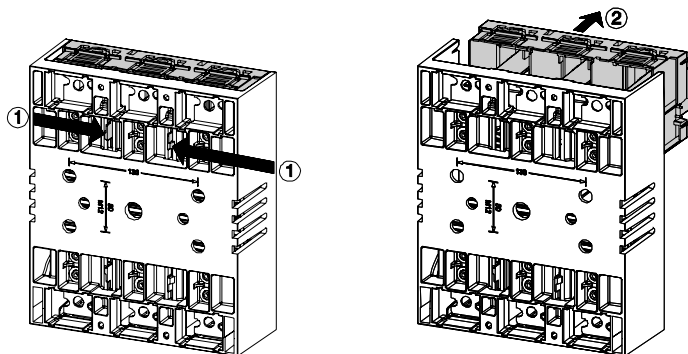

### 7 DISMANTLING OF COVERS FROM INSTALLED DEVICE SEJMUTÍ KRYTŮ Z NAMONTOVANÉHO PŘÍSTROJE

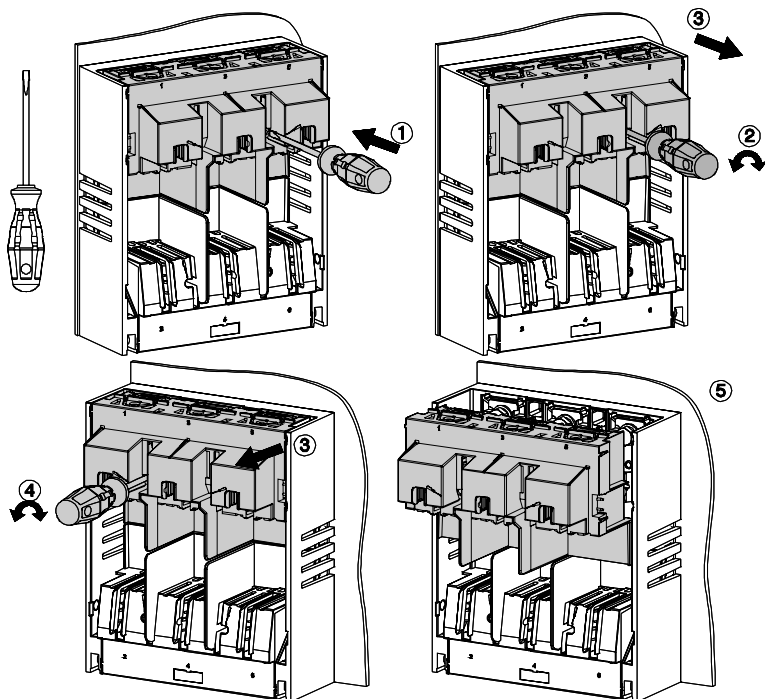

# FH2-3..

1

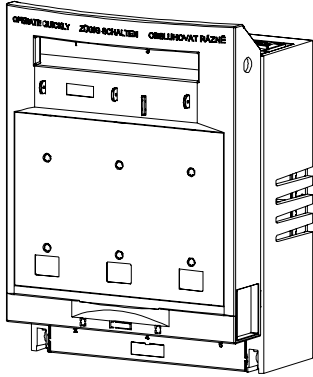

2

**8** DRILLING DIAGRAM  
VRTACÍ PLÁN

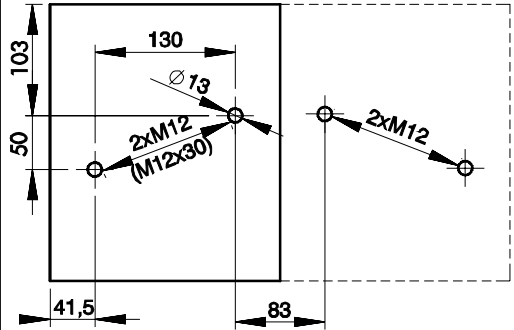

3

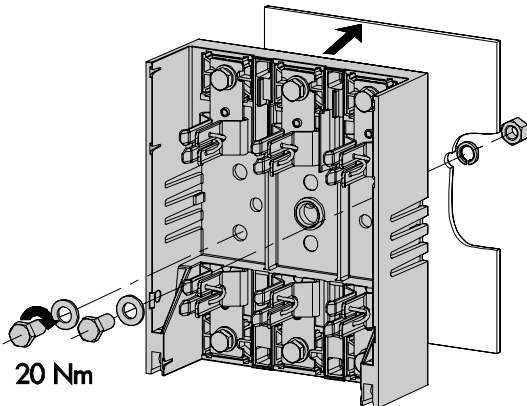

4

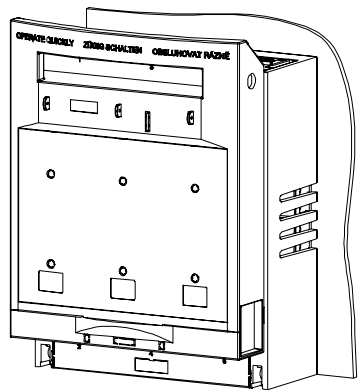

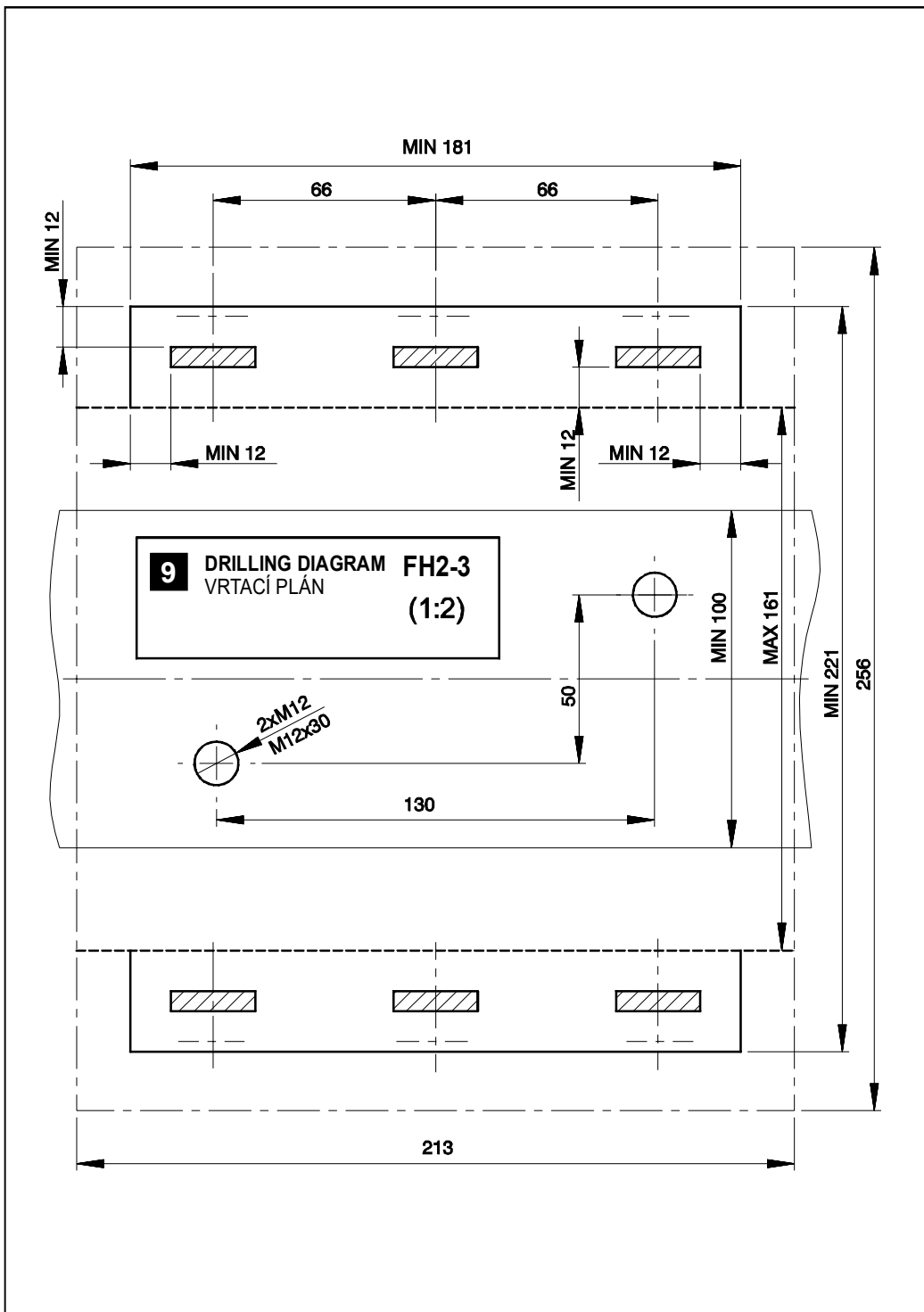

# FH2-3..

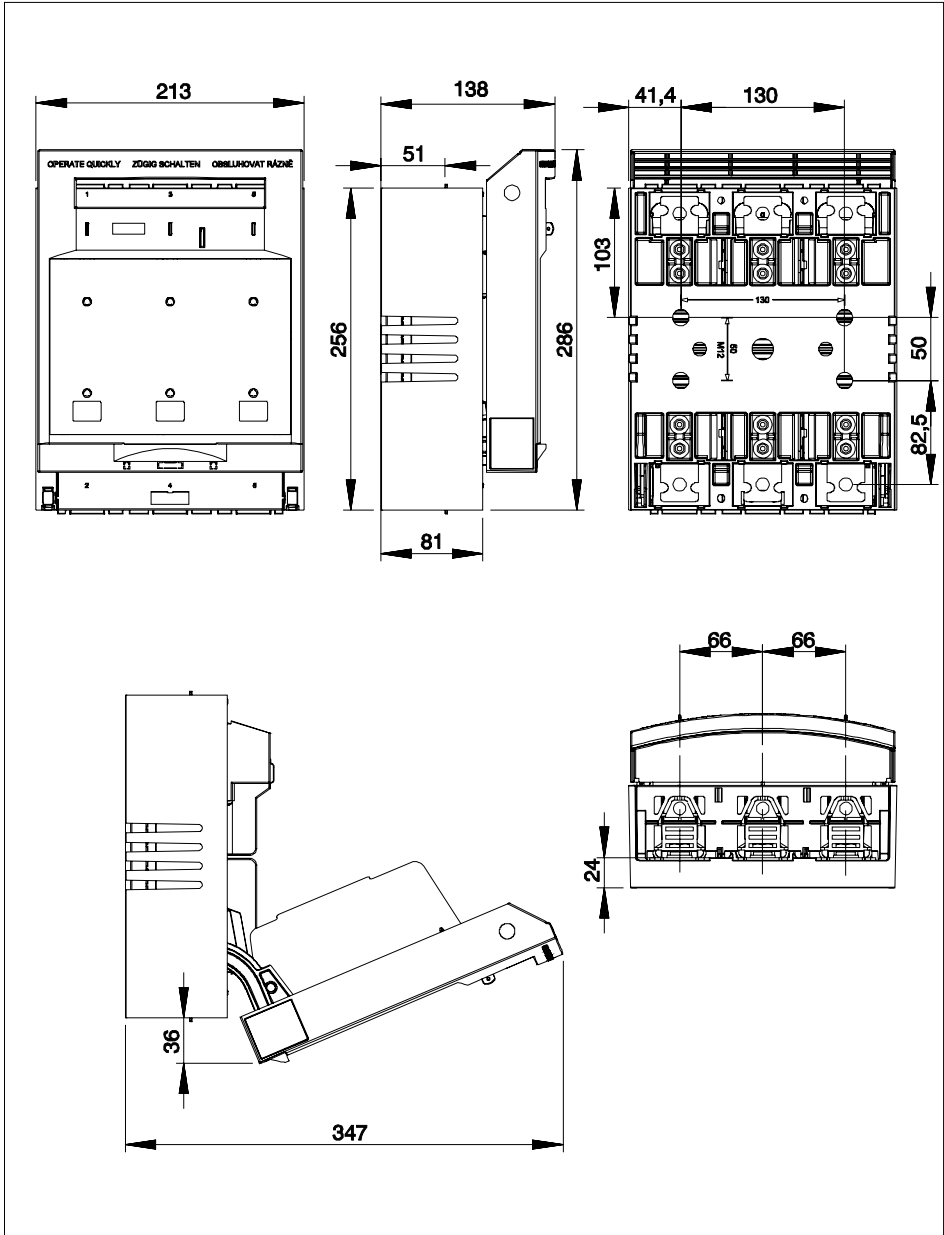

# FH2-3S.

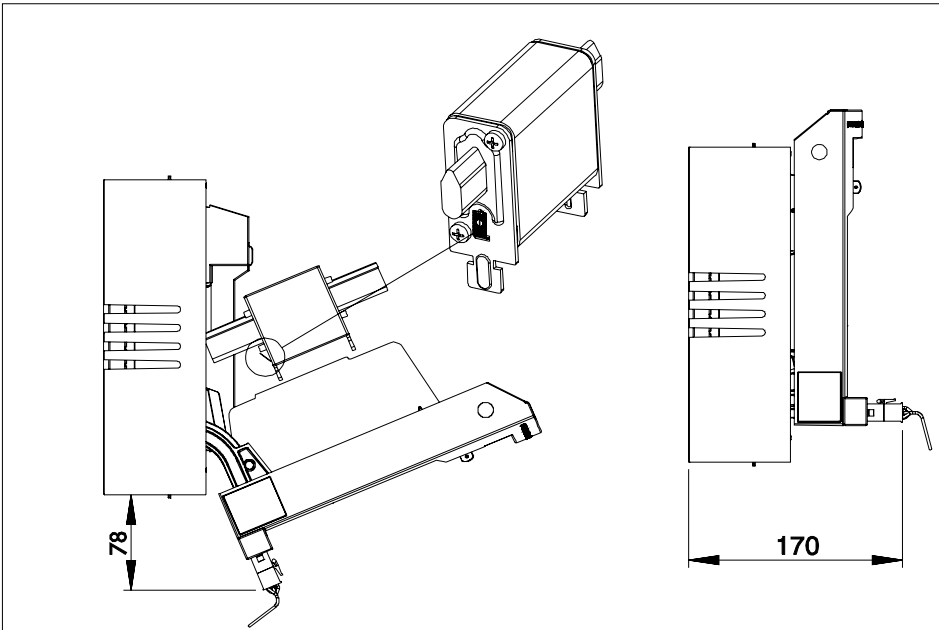
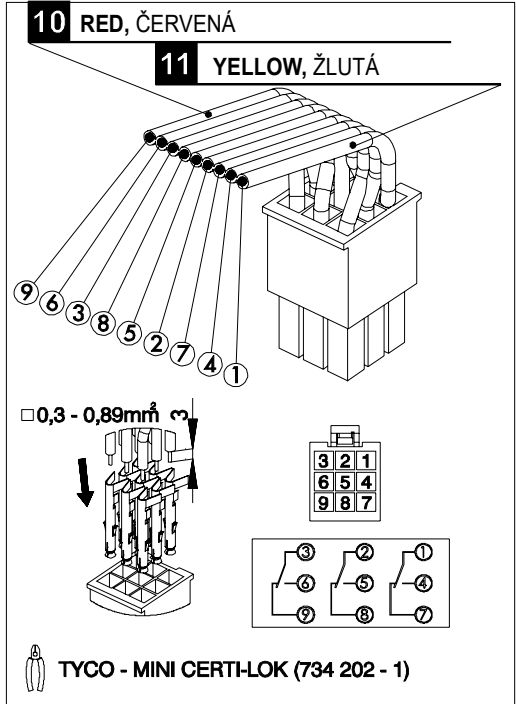
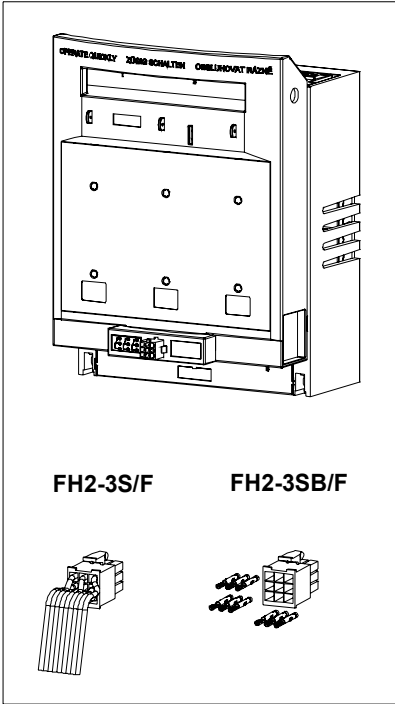



# FH2-3../F

# OD-FH2-KP3

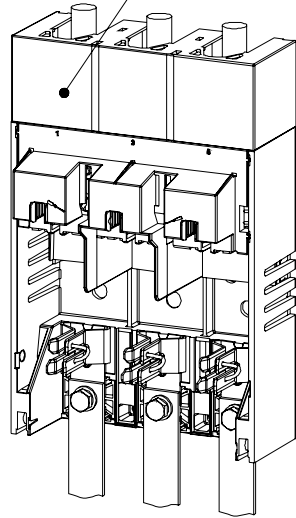
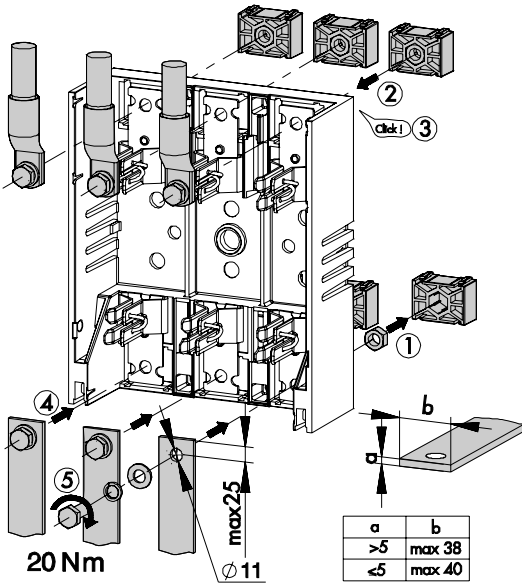

# CS-FH2-3S CS-FH12-3S

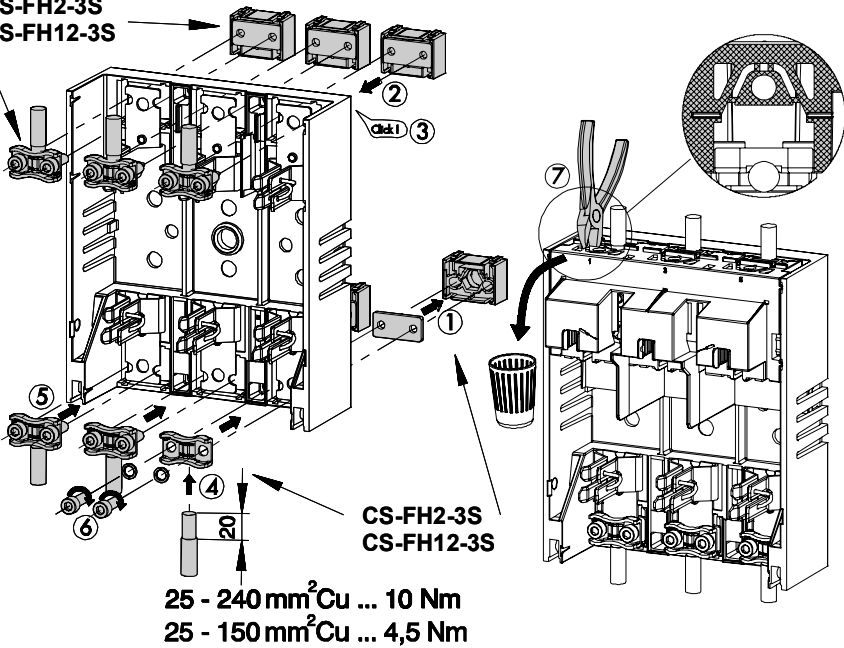

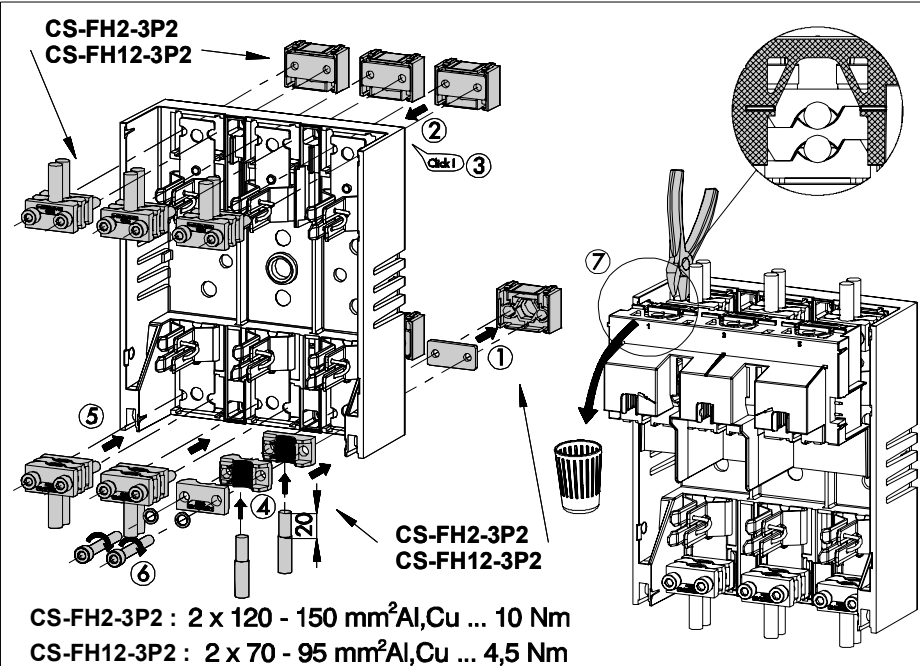
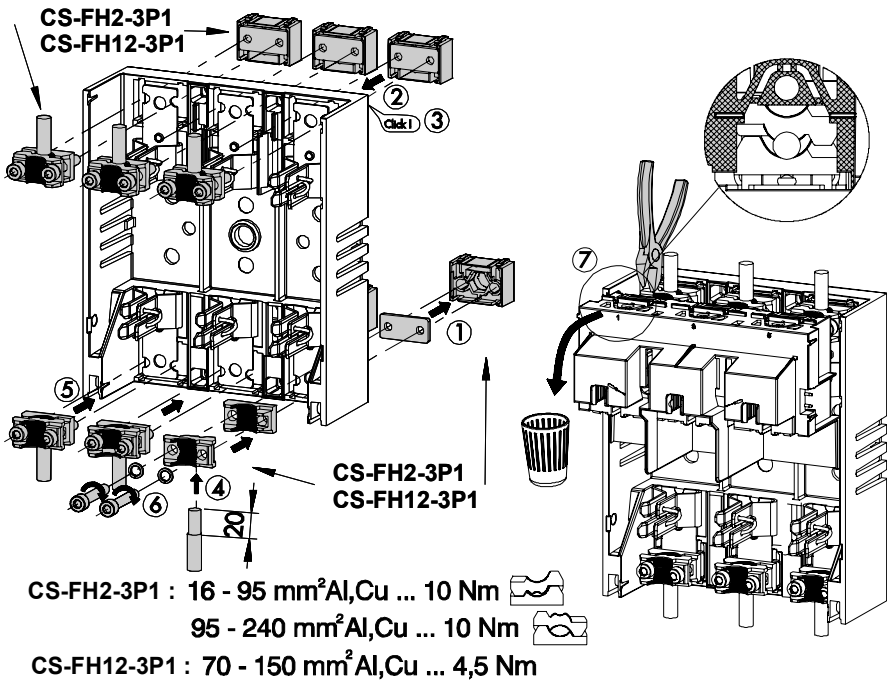

CS-FH123-3Z

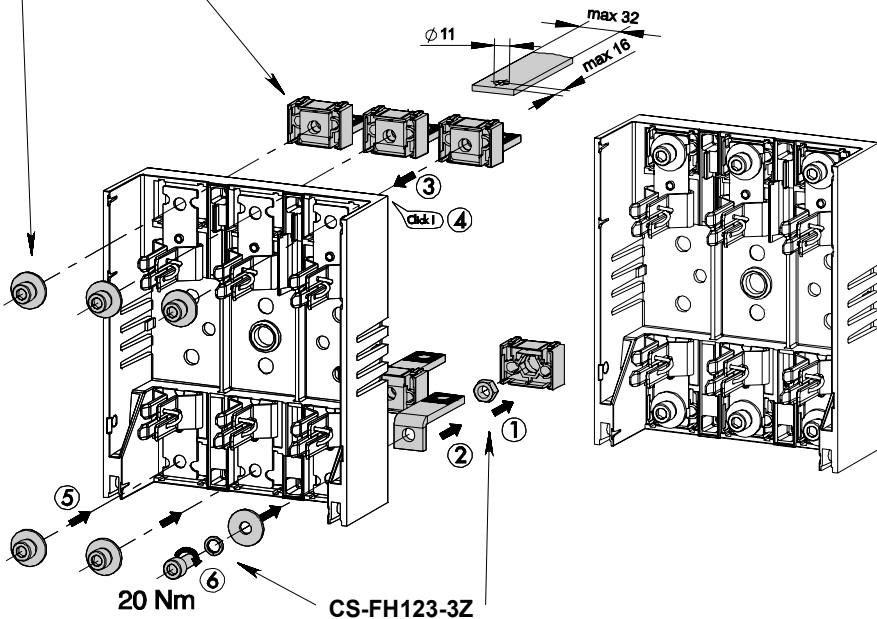

**12** DRILLING DIAGRAM  
VRTACÍ PLÁN

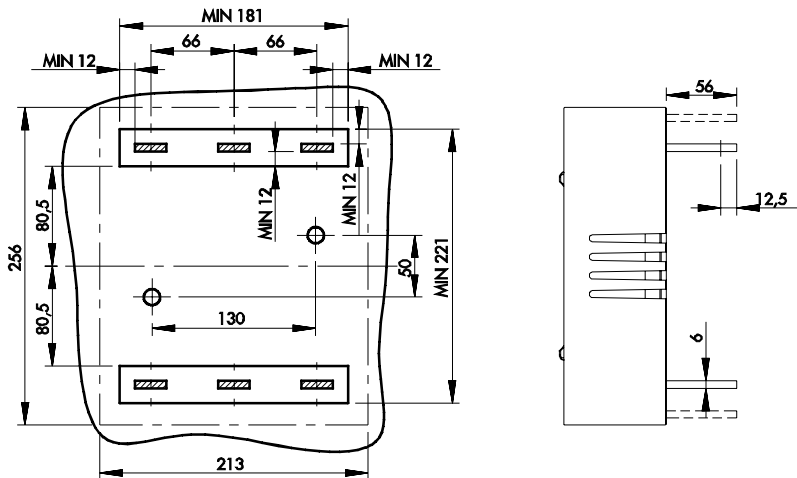

## FH2-3L/F

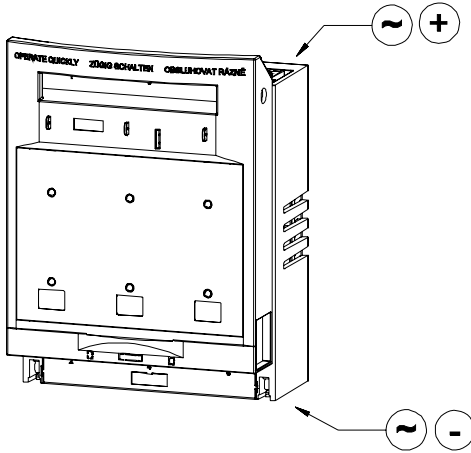

**13**

**Fuse blowing is signaled by flashing red LED, if the fuse is not blown, the red LED does not light**

Přetavení pojistky signalizuje blikající červená dioda, pokud není pojistka přetavena, červená dioda nesvítí

### **Rated voltage**

Jmenovité napětí

24 - 400V a.c.

24 - 450V d.c.

**14**

**Only materials which have low adverse environmental impact and which do not contain dangerous substances as specified in ROHS directive have been used in the product. According to WEEE directive, the product becomes electric waste after the end of its life cycle, to which rules for collection, recycling and further use apply.**

Ve výrobku jsou použity materiály s nízkým negativním dopadem na životní prostředí, které neobsahují zakázané nebezpečné látky dle ROHS. Podle směrnice WEEE se výrobek stává po skončení jeho životního cyklu elektroodpadem, na který se vztahují pravidla pro sběr, recyklaci a další využití.



# OEZ▲

ESPAÑOL

SLOVENSKY

FRANÇAIS

ПО-РУССКИ

ROMANA

PO POLSKU

DEUTSCH

## FH2-3

# OEZ▲

ENGLISH  
ČESKY

INSTRUCTIONS FOR USE, NÁVOD K POUŽITÍ

FUSE SWITCH-DISCONNECTOR  
POJISTKOVÝ ODPINAC

CE EAC

## FH2-3

1

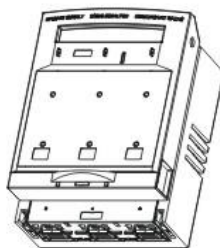

Installation, service and maintenance of the electrical equipment may be carried out by an authorized person only.  
Montáž, obsluhu a údržbu smí provádět jen osoba s odpovídající elektrotechnickou kvalifikací.

OEZ s.r.o., Šedivská 339, 561 51 Letohrad, Czech Republic. [www.oez.cz](http://www.oez.cz)

990436K Z00

**Poistkový odpínač - FH2-3**

- 1** Montáž, obsluhu a údržbu môže vykonávať iba osoba so zodpovedajúcou elektrotechnickou kvalifikáciou.
- 2** Pri AC 690 V pri napájaní neizolovanými prírodnými vodičmi zhora musia byť tieto vodiče zakryté krytom OD-FH2-KP3.
- 3** Odňatie víka  
U prevedenia FH2-3S najprv vytiahnuť konektor signalizácie.
- 4** Vložené poistky
- 5** Uvoľnenie poistky
- 6** Odňatie krytu z nenamontovaného prístroja
- 7** Odňatie krytu z namontovaného prístroja
- 8** Vítací plán
- 9** Vítací plán
- 10** farba červená
- 11** farba žltá
- 12** Vítací plán
- 13** Pretavenie poistky signalizuje blikajúca červená dióda, ak nie je poistka pretavená, červená dióda nesvieti.  
Menovité napätie
- 14** Vo výrobku sú použité materiály s nízkym negatívnym dopadom na životné prostredie, ktoré neobsahujú zakázané nebezpečné látky podľa ROHS.  
Podľa smernice WEEE sa výrobok stáva po skončení jeho životného cyklu elektroodpadom, na ktorý sa vzťahujú pravidlá pre zber, recykláciu a ďalšie využitie.

**Предохранительный разъединитель нагрузки - FH2-3**

- 1** Установку, обслуживание и уход может проводить только лицо с соответствующей электротехнической квалификацией.
- 2** При AC 690 V при питании неизолированными вводными проводами сверху эти провода должны быть закрыты крышкой OD-FH2-KP3.
- 3** Снятие крышки  
У версии FH2-3S необходимо сначала вынуть разъём сигнализации.
- 4** Установка предохранителя
- 5** Освобождение предохранителя
- 6** Снятие крышек из неустановленного прибора
- 7** Снятие крышек из установленного прибора
- 8** План сверления
- 9** План сверления
- 10** красный цвет
- 11** желтый цвет
- 12** План сверления
- 13** Расплавление предохранителя сигнализируется мигающим красным светодиодом, пока предохранитель не расплавлен, красный светодиод не светит.  
Номинальное напряжение
- 14** В изделии применены материалы с малым негативным влиянием на окружающую среду, которые не содержат запрещенные опасные вещества, указанные в директиве ROHS.  
Согласно директиве WEEE изделие после истечения его срока службы становится электроотходом, на который распространяются правила для сбора, рециклирования и другого использования.

**Rozłącznik bezpiecznikowy - FH2-3**

- 1** Montaż, obsługę i konserwację wykonywać może wyłącznie odpowiednio wykwalifikowana osoba z branży elektrotechnicznej.
- 2** Dla AC 690 V przy zasilaniu niezaizolowanymi przewodami doprowadzającymi od góry powinny być one przekryte osłoną OD-FH2-KP3.
- 3** Zdejmowanie osłony  
Dla wprowadzenia w życie FH2-3S pierwszym replikacji ściąganej poza sygnały łącznika
- 4** Umieszczenie bezpiecznika
- 5** Obluzowanie bezpiecznika
- 6** Zdjęcie pokrywy z niezainstalowanego urządzenia
- 7** Zdjęcie pokrywy z zainstalowanego urządzenia
- 8** Plan wiercenia
- 9** Plan wiercenia
- 10** farba czerwona
- 11** farba żółta
- 12** Plan wiercenia
- 13** Przepalenie bezpiecznika jest sygnalizowane miganiem czerwonej lampki, jeżeli bezpiecznik nie jest przepalony, to czerwona lampka się nie świeci.  
Napięcie znamionowe
- 14** W wyrobie zastosowane zostały materiały z niskim negatywnym oddziaływaniem na środowisko naturalne, które nie zawierają zakazanych niebezpiecznych substancji zgodnie z ROHS.  
Zgodnie z dyrektywą WEEE wyrób po zakończeniu cyklu żywotności staje się odpadem elektrycznym, który objęty jest regulacjami dot. zbioru, recyklingu i kolejnego wykorzystania.



**Lasttrennschalter - FH2-3**

- 1** Die Montage, die Bedienung und Instandhaltung kann nur der Arbeiter mit der entsprechenden elektrotechnischen Qualifikation verrichten.
- 2** Bei AC 690 V im Falle der Versorgung durch nicht isolierte Zuleitungen müssen diese mit der Verkleidung OD-FH2-KP3 abgedeckt werden.
- 3** Abnahme des Deckels  
Bei der Ausführung FH2-3S muss zuerst der Konnektor der Signalisierung herausgezogen werden.
- 4** Sicherung einlegen
- 5** Freigabe der Sicherung
- 6** Abhebung der Abdeckungen vom nicht angebauten Gerät
- 7** Abhebung der Abdeckungen vom angebauten Gerät
- 8** Bohrplan
- 9** Bohrplan
- 10** rot
- 11** gelb
- 12** Bohrplan
- 13** Sicherungsschmelzung wird durch die blinkende rote Diode angezeigt, wenn die Sicherung nicht abgeschmolzen wird, leuchtet die rote Diode nicht.  
Bemessungsspannung
- 14** Für das Erzeugnis werden Stoffe mit niedrigen negativen Umweltauswirkungen angewandt, die keine verbotenen gefährlichen Stoffe nach ROHS enthalten.  
Gemäß der Richtlinie WEEE wird das Produkt nach Ablauf seines Lebenszyklus zum Elektroabfall, für den die Regeln der Sammlung, Wiederverwertung und Wiederverwendung gelten.

**Interruptor separador de fusibles - FH2-3**

- 1** El montaje, servicio y mantenimiento puede realizar únicamente la persona con la cualificación electrotécnica correspondiente.
- 2** Con AC 690 V durante la alimentación por arrima mediante los cables conductores desnudos de admisión, estos deben estar protegidos con la cubierta OD-FH2-KP3.
- 3** Levantamiento de la cubierta  
Para la ejecución FH2-3S es necesario extraer primero el conector de señalización.
- 4** Introducción del fusible
- 5** Aflojamiento del fusible
- 6** Desmontaje de la cubierta del aparato no instalado
- 7** Desmontaje de la cubierta del aparato instalado
- 8** Diagrama de taladrado
- 9** Diagrama de taladrado
- 10** Color rojo
- 11** Color amarillo
- 12** Diagrama de taladrado
- 13** La refundición del fusible está señalizada por el diodo rojo parpadeante, si el fusible no está refundido, el diodo rojo no luce.  
Voltaje nominal
- 14** En el producto están usados los materiales que tienen incidencia negativa baja al medio ambiente, que no incluyen las materias peligrosas prohibidas según ROHS.  
Según la Directiva WEEE, al final de su ciclo de vida útil, el producto se convierte en desecho de equipos eléctricos y electrónicos y por ende se aplican las normas correspondientes de recolección, reciclaje y uso ulterior.

**Interrupteur-sectionneur à fusibles - FH2-3**

- 1** Le montage, la commande et l'entretien ne peuvent être effectués que par une personne ayant une qualification électrotechnique appropriée.
- 2** Si AC 690 V et l'alimentation se fait par les conducteurs d'alimentation non isolée par le haut, puis ceux-ci doivent être protégés par le protecteur OD-FH2-KP3.
- 3** Enlever le couvercle  
Pour le modèle FH2-3S, merci de retirer le connecteur de signalisation.
- 4** Introduction du fusible
- 5** Libération du fusible
- 6** Enlever la protection de l'appareil non monté
- 7** Enlever la protection de l'appareil monté
- 8** Plan de perçage
- 9** Plan de perçage
- 10** couleur rouge
- 11** couleur jaune
- 12** Plan de perçage
- 13** La fusion du fusible est signalée par une diode rouge clignotant, si la fusion du fusible n'a pas lieu, puis la diode rouge n'est pas allumée.  
Tension nominale
- 14** Le produit contient des matériaux à faible impact sur l'environnement qui ne contiennent pas de substances dangereuses selon ROHS.  
Conformément à la Directive DEEE, le produit en fin de vie devient le déchet d'équipement électrique et électronique qui doit être collecté, recyclé et valorisé ultérieurement.

**Separator cu fuzibile - FH2-3**

- 1** Instalarea, operarea si întreținerea trebuie să fie efectuate numai de către o persoană cu calificare de electrician.
- 2** La AC 690 V cazul alimentarii cu conductoare neizolate, acestea trebuie să fie acoperite de capacul OD-FH2-KP3.
- 3** Înlăturarea capacului  
Pentru modelul FH2-3S, conectorul de semnalizare trebuie să fie extras la început.
- 4** Introducerea fuzibilului
- 5** Dispozitivul de deblocare
- 6** Demontarea capacelor de la dispozitivul neinstalat
- 7** Demontarea capacelor de la dispozitivul instalat
- 8** diagrama de gaurit
- 9** diagrama de gaurit
- 10** rosu
- 11** galben
- 12** diagrama de gaurit
- 13** Topirea siguranței este semnalizata de LED-ul roșu intermitent, iar în cazul în care siguranța nu este topita, LED-ul roșu nu este aprins.  
Tensiunea nominala
- 14** la executia acestui produs au fost utilizate numai materiale care au impactul negativ asupra mediului redus si care nu contin substante periculoase, în conformitate cu directiva RoHS. Conform directivei WEEE, produsul devine deșeu după încheierea ciclului său de viață, la care se aplică regulile de colectare, reciclare și utilizare ulterioară.