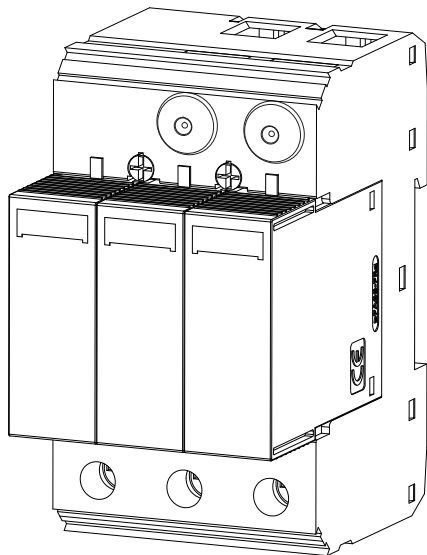

## INSTRUCTIONS FOR USE, NÁVOD K POUŽITÍ

COMBINED LIGHTNING CURRENT AND SURGE VOLTAGE ARRESTER  
KOMBINOVANÝ SVODIČ BLESKOVÝCH PROUDŮ A PŘEPĚTÍ

# SVBC-DC-1050-3V-MZ SVBC-DC-1050-3V-MZS

**1**

Installation, service and maintenance of the electrical equipment may be carried out by an authorized person only.

Montáž, obsluhu a údržbu smí provádět jen osoba s odpovídající elektrotechnickou kvalifikací.

2

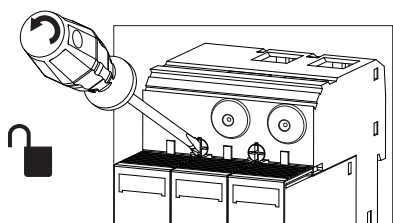
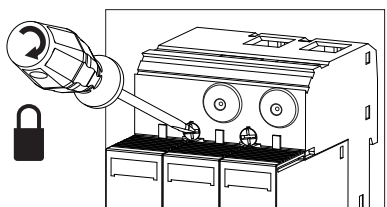
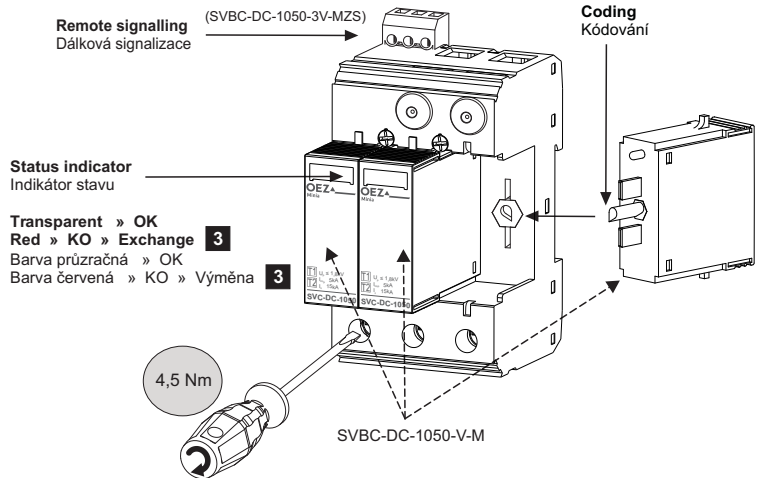

3

**EXCHANGE  
VÝMĚNA**

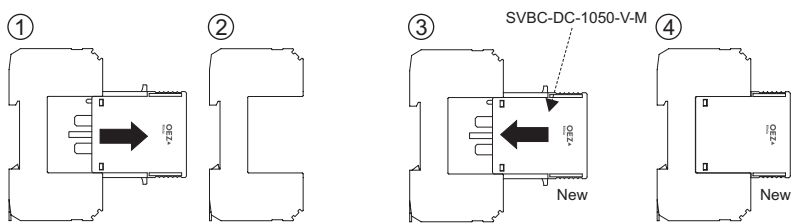

4

**CIRCUIT DIAGRAM  
SCHÉMA ZAPOJENÍ**

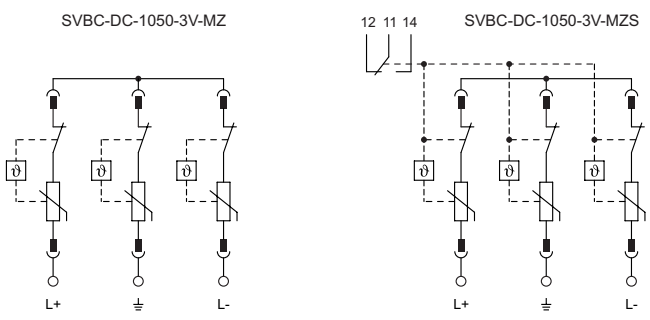

## 5 CONNECTION ZAPOJENÍ

**Application in DC- systems (photovoltaic) - Solar Field**  
Aplikace v DC obvodech (fotovoltaické systémy) - Solární pole

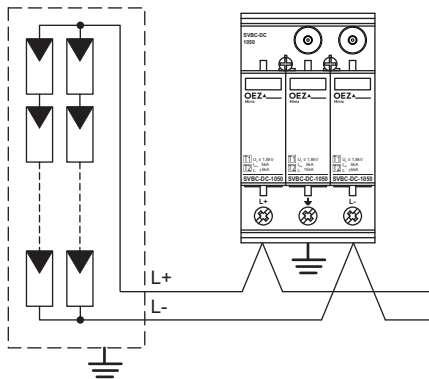



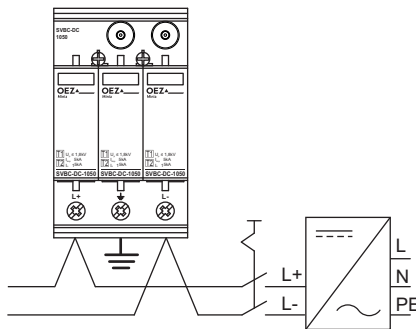

**Application in DC- systems (photovoltaic) - Converter**  
Aplikace v DC obvodech (fotovoltaické systémy) - Střídač

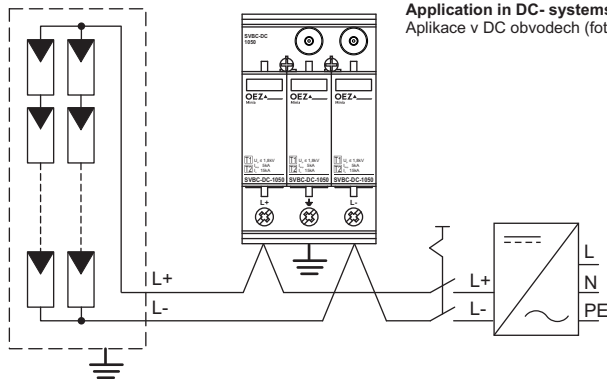

**Application in DC- systems (photovoltaic) - Solar Field - Converter**  
Aplikace v DC obvodech (fotovoltaické systémy) - Solární pole - Střídač

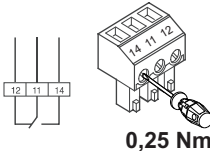

		
max. L, PEN	35 mm <sup>2</sup>	25 mm <sup>2</sup>
min. L, PEN	1,5 mm <sup>2</sup>	1,5 mm <sup>2</sup>

SVBC-DC-1050-3V-MZS		
 <p>0,25 Nm</p>	$U_{MAX}/I_{MAX}$ AC:	250 V/ 1,5 A
	$U_{MAX}/I_{MAX}$ DC:	30 V/ 1 A
	0,14 - 1,5 mm <sup>2</sup>	

**6** Only materials which have low adverse environmental impact and which do not contain dangerous substances as specified in ROHS directive have been used in the product.

Ve výrobku jsou použity materiály s nízkým negativním dopadem na životní prostředí, které neobsahují zakázané nebezpečné látky dle ROHS.

## SVBC-DC-1050-3V-MZ SVBC-DC-1050-3V-MZS

### Návod k použitiu

**SLOVENSKY**

#### Kombinovaný zvodník bleskových prúdov a prepätia - SVBC-DC-1050-3V-MZ(S)

- 1 Montáž, obsluhu a údržbu môže vykonávať iba osoba s odpovedajúcou elektrotechnickou kvalifikáciou.
- 2 Diaľková signalizácia  
Kódovanie  
Indikátor stavu  
farba priezračná  
farba červená  
Výmena
- 3 Výmena
- 4 Schema zapojenia
- 5 Zapojenie  
Aplikácie v DC obvodoch ( fotovoltalické systémy ) - Solárne pole  
Aplikácie v DC obvodoch ( fotovoltalické systémy ) - Striedač  
Aplikácie v DC obvodoch ( fotovoltalické systémy ) - Solárne pole - Striedač
- 6 Vo výrobku sú použité materiály s nízkym negatívnym dopadom na životné prostredie, ktoré neobsahuje zakázané látky podľa ROHS

**Комбинированный разрядник тока молнии и перенапряжения - SVBC-DC-1050-3V-MZ(S)**

- 1** Установку, обслуживание и уход может проводить только лицо с соответствующей электротехнической квалификацией.
- 2** Дистанционная сигнализация  
Кодирование  
Индикатор состояния  
прозрачный  
красный цвет  
Замена
- 3** Замена
- 4** Схема подключения
- 5** Подключение  
Применение в DC цепях ( фотоэлектрические системы ) - Панель солнечных батарей  
Применение в DC цепях ( фотоэлектрические системы ) - Инвертор  
Применение в DC цепях ( фотоэлектрические системы ) - Панель солнечных батарей - Инвертор
- 6** В изделии применены материалы с малым негативным влиянием на окружающую среду, которые не содержат запрещенные опасные вещества, указанные в директиве ROHS.

**Kombinowany bezpiecznik prądów piorunowych i odgromniki - SVBC-DC-1050-3V-MZ(S)**

- 1** Montaż, obsługę i konserwację wykonywać może wyłącznie odpowiednio wykwalifikowana osoba z branży elektrotechnicznej.
- 2** Zdalna sygnalizacja  
Kodowanie  
Wskaźnik statusu  
farba przezroczysta  
farba czerwona  
Zamiana
- 3** Zamiana
- 4** Schemat połączenia
- 5** Połączenie  
Aplikacja w obwodach DC ( systemy fotowoltaiczne ) - Pole solarne  
Aplikacja w obwodach DC ( systemy fotowoltaiczne ) - Falownik  
Aplikacja w obwodach DC ( systemy fotowoltaiczne ) - Pole solarne - Falownik
- 6** W wyrobie zastosowane zostały materiały z niskim negatywnym oddziaływaniem na środowisko naturalne, które nie zawierają zakazanych niebezpiecznych substancji zgodnie z ROHS.

## Gebrauchsanweisung

DEUTSCH

### Kombinierter Blitzstrom- und Überspannungsableiter - SVBC-DC-1050-3V-MZ(S)

- 1 Die Montage, die Bedienung und Instandhaltung kann nur der Arbeiter mit der entsprechenden elektrotechnischen Qualifikation verrichten.
- 2 Fernsignalisierung  
Kodierung  
Zustandsanzeiger  
Klarsichtsfarbe  
rot  
Austausch
- 3 Austausch
- 4 Anschlussplan
- 5 Anschluss  
Applikation im DC-System ( Fotovoltaiksystemen ) - Solarfeld  
Applikation im DC-System ( Fotovoltaiksystemen ) - Converter  
Applikation im DC-System ( Fotovoltaiksystemen ) - Solarfeld - Converter
- 6 Für das Erzeugnis werden Stoffe mit niedrigen negativen Umweltauswirkungen angewandt, die keine verbotenen gefährlichen Stoffe nach ROHS enthalten.

## Instrucciones de uso

ESPAÑOL

### Descargador combinados de las corrientes de pararrayos y sobretensión - SVBC-DC-1050-3V-MZ(S)

- 1 El montaje, servicio y mantenimiento puede realizar únicamente la persona con la cualificación electrotécnica correspondiente.
- 2 Telesignalización  
Codificación  
Indicador de estado  
Color transparente  
Color rojo  
Cambio
- 3 Cambio
- 4 Esquema de conexiones
- 5 Conexión  
Aplicación en DC-Systems ( fotovoltaica ) - Solar Field  
Aplicación en DC-Systems ( fotovoltaica ) - Converter  
Aplicación en DC-Systems ( fotovoltaica ) - Solar Field - Converter
- 6 En el producto están usados los materiales que tienen incidencia negativa baja al medio ambiente, que no incluyen las materias peligrosas prohibidas según ROHS.



