

# ELEKTRONICKÁ SIGNALIZACE STAVU POJISTEK



Kompaktní modulární elektronická signalizace stavu pojistek.

- Použitelná pro všechny typy a velikosti pojistek.
- Monitoruje stav pojistek v odpínačích i pojistkových spodcích.
- Hlášení i při odpojených spotřebičích.
- Jeden zapínací kontakt.
- Modulární, montáž na „U“ lištu TH35.

### Elektronická signalizace stavu pojistek

Typ	Kód výrobku	Hmotnost [kg]	Balení [ks]
MD-M3	38614	0,15	1

### Parametry

Jmenovité pracovní napětí	$U_e$	250 V a.c.
Jmenovitý pracovní proud	$I_e$	4 A
Jmenovité ovládací napětí	$U_c$	3x380 ÷ 415 V
Pracovní rozsah		0,8 ÷ 1,1 x $U_c$
Jmenovitý kmitočet		50 ÷ 400 Hz
Vstupní impedance		> 1000 $\Omega/V$
Maximální dovolené zpětné napájení		90 %
Doba pro odezvu/návrat		< 50 ms
Jmenovité impulzní výdržné napětí	$U_{imp}$	> 4 kV
Elektrická trvanlivost	AC-15	1,5x10 <sup>5</sup>
Mechanická trvanlivost		> 10 <sup>8</sup>
Krytí pouzdro/svorkovnice		IP40/IP20
Počet kontaktů		1 zapínací
Připojovací průřez	plný slaněný, ukončený dutinkou	max. 2x2,5 mm <sup>2</sup> min. 1x0,5 mm <sup>2</sup>
Pracovní teplota okolí		-20 ÷ +60 °C
Klimatická odolnost	podle EN 60068-1	20/060/04
Normy		IEC 60 255; DIN VDE 435-110

\* Vnitřní odpor měřících obvodů čidla pojistky leží v M $\Omega$  pásmu, takže při chybějící nebo vadné pojistce jsou splněny podmínky týkající se dotykového napětí (podle IEC 974-1, vnitřní odpor >2000  $\Omega/V$ ). K vypnutí je třeba odpojit předřazený hlavní vypínač.

### Rozměry

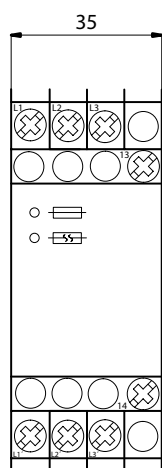
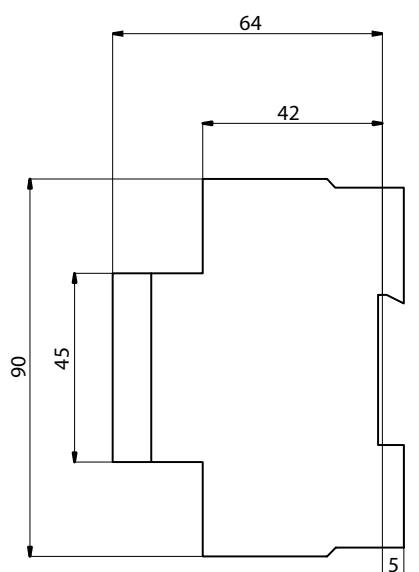

### Schéma

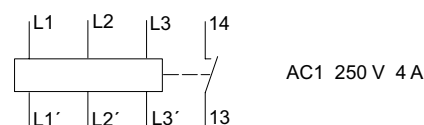

## ELEKTRONICKÁ SIGNALIZACE STAVU POJISTEK

### Zapojení

3- pólové

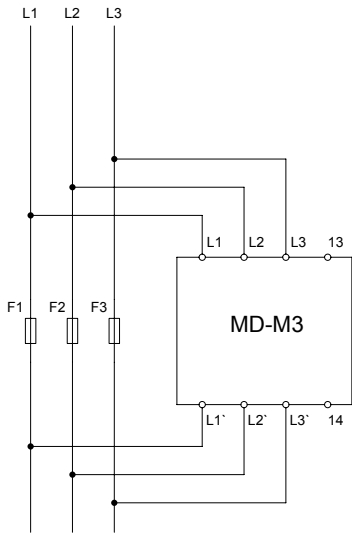

1- nebo 2- pólové

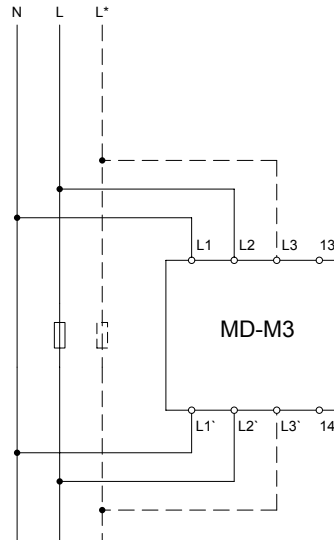

\* Přes svorky L3- L3' je možno kontrolovat druhou pojistku ve stejné nebo rozdílné fázi.

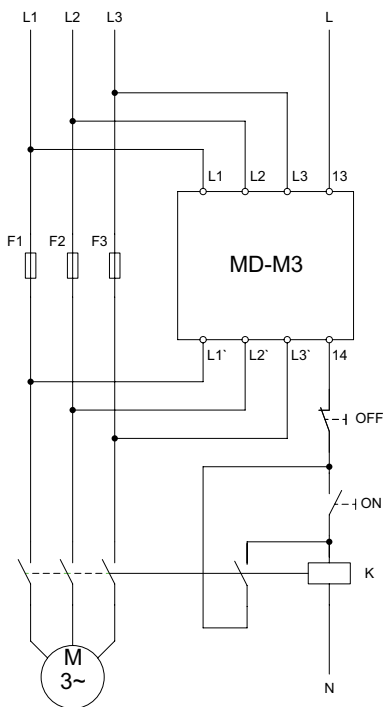

Praktická aplikace, např. k automatickému odpojení a blokování zapnutí trojfázových motorů při výpadku jedné nebo více fázových pojistek.