

## SVODIČE BLESKOVÝCH PROUDŮ - TYP 1

T1

- K ochraně elektrických sítí a zařízení před přepětím vzniklým přímým nebo nepřímým úderem blesku do jímacího zařízení budov, vedení nn apod.
- K ochraně elektrických sítí a zařízení v domovních, komerčních a průmyslových budovách apod.
- Snižuje napětí a omezuje energii přepětové vlny způsobené přímým nebo nepřímým úderem blesku.
- Použití: jako první stupeň (hrubá ochrana) v třístupňové ochraně před přepětím – **typ 1** podle ČSN EN 61643-11.
- Další informace ohledně nabídky přepětových ochran OEZ jsou v dokumentu „Přepětové ochrany - Aplikační příručka“.



### Svodiče bleskových proudů SJB-25E...

- Svodiče bleskových proudů určené pro použití v domovních, bytových, komerčních a podobných instalacích zařazených do skupiny „velké ohrožení instalace“.
- Pro čtyřvodičovou síť TN-C použijeme SJB-25E-3-MZS a pro pětivodičovou síť TN-S, TT použijeme SJB-25E-3N-MZS.
- Hlavní prvek tvoří zapouzdřené jiskřiště s elektronicky řízenou zapalovací spouští schopné svádět bleskové proudy do 25 kA (10/350μs).
- Schopnost zhasět následný proud až do 50 kA.
- Možnost montáže do běžných rozvodnic a rozváděčových skříní Distri.
- Konstrukce: vícedílná, sestávající se ze základny a výměnných modulů. Moduly lze v případě měření nebo poruchy vyjmout bez nutnosti odpojit zařízení.
- Dálková a vizuální signalizace stavu odpojovacího zařízení (po odpojení je svodič bleskového proudu nefunkční a je nutné vyměnit výměnný modul).
- Moduly je možné ve vlastní základně otočit o 180°, čímž je umožněno i otočení celého přístroje při zachování čitelnosti popisu (například při přívodu shora).
- Svodiče bleskových proudů SJB-25E... částečně nahrazují provedení typu 1, které jsou uvedeny v katalogu Minia (N1-2008-C). Náhrody jsou detailně uvedeny v převodní tabulce na konci kapitoly.

Síť	Typ	Kód výrobku	Počet modulů	Hmotnost [kg]	Balení [ks]
TN-C (3L + PEN)	<b>SJB-25E-3-MZS</b>	38357	6	0,91	1
TN-S (3L + N + PE)	<b>SJB-25E-3N-MZS</b>	38358	8	1,31	1

### Příslušenství

Připojovací nástavce

AS-..., CS-FH000..., N3x10-FH000

str. E57

## SVODIČE BLESKOVÝCH PROUDŮ - TYP 1

T1

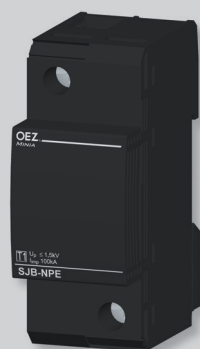
**Svodiče bleskových proudů SJBplus-50-2,5**

- Svodič bleskových proudů je určený pro náročné aplikace, průmysl, energetiku apod.
- Pro čtyřvodičovou síť TN-C použijeme 3 ks SJBplus-50-2,5 a pro pětivodičovou síť TN-S, TT použijeme kombinaci 3 ks SJBplus-50-2,5 + 1 ks SJB-NPE-1,5.
- Hlavní prvek tvoří vysokovýkonné jiskřičště s elektronicky řízenou zapalovací spouští schopné svádět bleskové proudy až do 50 kA (10/350  $\mu$ s).
- Schopnost zhášet následný proud až 50 kA.
- Při instalaci je nutné počítat s deonizačními prostory, které jsou znázorněny na str. D7.

Zapojení mezi	Typ	Kód výrobku	Počet modulů	Hmotnost [kg]	Balení [ks]
L-PEN, L-PE, L-N	<b>SJBplus-50-2,5</b>	39227	2	0,567	1

**Součtové jiskřičště SJB-NPE-1,5**

- Svodič bleskových proudů určený speciálně pro zapojení 3+1 nebo 1+1.
- Použití jako součtové jiskřičště mezi N a PE v TN-S nebo TT síti (zapojení „3+1“ nebo „1+1“).
- Hlavní prvek tvoří vysokovýkonné jiskřičště s elektronicky řízenou zapalovací spouští schopné svádět bleskové proudy do 100 kA (10/350  $\mu$ s).
- Schopnost zhášet následný zkratový proud až do 100 A bez výfuku ionizovaného plynu.
- Možnost montáže do běžných rozvodnic a rozváděčových skříní Distri.

Zapojení mezi	Typ	Kód výrobku	Počet modulů	Hmotnost [kg]	Balení [ks]
N-PE	<b>SJB-NPE-1,5</b>	34716	2	0,32	1

**Příslušenství**



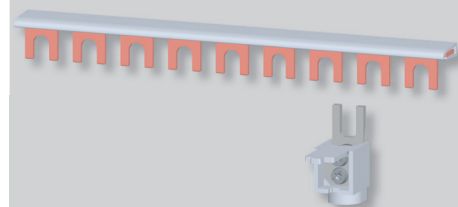

Propojovací lišty	<b>G1L-1000-16-L</b>	str. E52
Připojovací nástavce	<b>AS-..., CS-FH000..., N3x10-FH000</b>	str. E57



## SVODIČE BLESKOVÝCH PROUDŮ - TYP 1

T1

## Parametry

Typ		SJB-25E-3-MZS	SJB-25E-3N-MZS	SJBplus-50-2,5	SJB-NPE-1,5	
Normy		ČSN EN 61643-11 IEC 61643-1 VDE 0675-6	ČSN EN 61643-11 IEC 61643-1 VDE 0675-6	ČSN EN 61643-11 IEC 61643-1 VDE 0675-6	ČSN EN 61643-11 IEC 61643-1 VDE 0675-6	
Certifikační značky						
Jmenovité napětí	$U_n$	230 V/400 V a.c.	230 V/400 V a.c.	400 V a.c.	230 V a.c.	
Nejvyšší trvalé provozní napětí	$U_c$	350 V a.c.	350 V a.c.	440 V a.c.	260 V a.c.	
Impulzní proud (10/350 $\mu$ s)	$I_{imp}$	vrcholová hodnota $I_{vrchol}$	75 kA (25 kA / pól)	100 kA (25 kA / pól)	50 kA	100 kA
		náboj Q	37,5 As	50 As	25 As	50 As
		specifická energie W/R	1,4 MJ/ $\Omega$	2,5 MJ/ $\Omega$	0,625 MJ/ $\Omega$	2,5 MJ/ $\Omega$
Jmenovitý výbojový proud (8/20 $\mu$ s)	$I_n$	L-N	-	25 kA	50 kA	-
		N-PE	-	100 kA	-	100 kA
		L-PEN	25 kA	-	50 kA	-
Jmenovitý kmitočet	$f_n$	50/60 Hz	50/60 Hz	50/60 Hz	50/60 Hz	
Napětová ochranná hladina	$U_p$	L-N	-	$\leq 1,5$ kV	$\leq 2,5$ kV	-
		N-PE	-	$\leq 1,5$ kV	-	$\leq 1,5$ kV
		L-PEN	$\leq 1,5$ kV	-	$\leq 2,5$ kV	-
Klasifikace přepětových ochran	podle ČSN EN 61643-11	typ 1 T1	typ 1 T1	typ 1 T1	typ 1 T1	
	podle IEC 61643-1	třída I	třída I	třída I	třída I	
	podle VDE 0675-6	třída B	třída B	třída B	třída B	
Doba odezvy		L-N	-	$\leq 100$ ns	$\leq 100$ ns	-
		N-PE	-	$\leq 100$ ns	-	$\leq 100$ ns
		L-PEN	$\leq 100$ ns	-	$\leq 100$ ns	-
Zhášecí následný proud	$I_{fi}$	L-N	-	50 kA / 264 V a.c.	50 kA / 400 V a.c.	-
		N-PE	-	0,1 kA	-	0,1 kA
		L-PEN	50 kA / 264 V a.c.	-	50 kA / 400 V a.c.	-
Max. předřazená pojistka gG / gL		315 A	315 A	500 A	-	
Krytí		IP20	IP20	IP20	IP20	
Montáž na „U“ lišty podle ČSN EN 60715 – typ		TH 35	TH 35	TH 35	TH 35	
Připojení						
Vodič tuhý (plný, slaněný)		2,5 ÷ 35 mm <sup>2</sup>	2,5 ÷ 35 mm <sup>2</sup>	10 ÷ 50 mm <sup>2</sup>	10 ÷ 50 mm <sup>2</sup>	
Vodič ohebný		2,5 ÷ 25 mm <sup>2</sup>	2,5 ÷ 25 mm <sup>2</sup>	16 ÷ 35 mm <sup>2</sup>	16 ÷ 35 mm <sup>2</sup>	
Dotahovací moment		4,5 Nm	4,5 Nm	8 Nm	8 Nm	
Přívod seshora nebo zesponu		ano	ano	ano	ano	
Optická signalizace						
Funkční stav		zelená barva	zelená barva	-	-	
Nefunkční stav		červená barva	červená barva	-	-	
Dálková signalizace						
Řazení kontaktů <sup>1)</sup>		001	001	-	-	
Maximální napětí / proud	$U_{max} / I_{max}$	250 V a.c. / 1 A	250 V a.c. / 1 A	-	-	
		125 V d.c. / 0,2 A	125 V d.c. / 0,2 A	-	-	
Připojení – vodič (tuhý, ohebný)		0,14 ÷ 1,5 mm <sup>2</sup>	0,14 ÷ 1,5 mm <sup>2</sup>	-	-	
Dotahovací moment		0,25 Nm	0,25 Nm	-	-	
Pracovní podmínky						
Teplota okolí		-40 ÷ 80 °C	-40 ÷ 80 °C	-40 ÷ 85 °C	-40 ÷ 85 °C	
Pracovní poloha		libovolná	libovolná	libovolná	libovolná	

<sup>1)</sup> Každá číslice postupně udává počet kontaktů zapínacích, rozpínacích a přepínacích

# SVODIČE BLESKOVÝCH PROUDŮ - TYP 1

T1

## Deionizační prostory SJBplus-50-2,5

1)

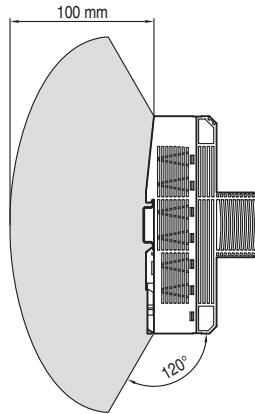
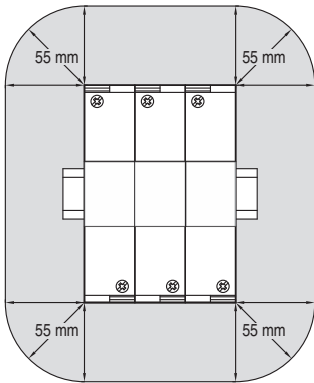

2)

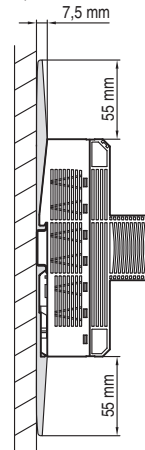

Při působení svodiče dochází k výfuku ionizovaného plynu ze zadní strany svodiče. Deionizační prostor definuje obr. 1). V deionizačním prostoru nesmí být žádný lehce a středně hořlavý materiál (třída reakce na oheň C, D, E nebo F podle ČSN EN 13501-1 +A1) ani neizolované vodivé části pod napětím. Minimální vzdálenost od těžko, popř. nesnadno hořlavých a nehořlavých materiálů (třída reakce na oheň A1, A2, B) stanovuje obr. 2).

## Schéma

SJB-25E-3-MZS

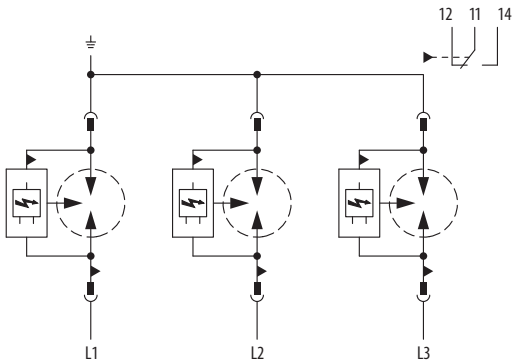

SJB-25E-3N-MZS

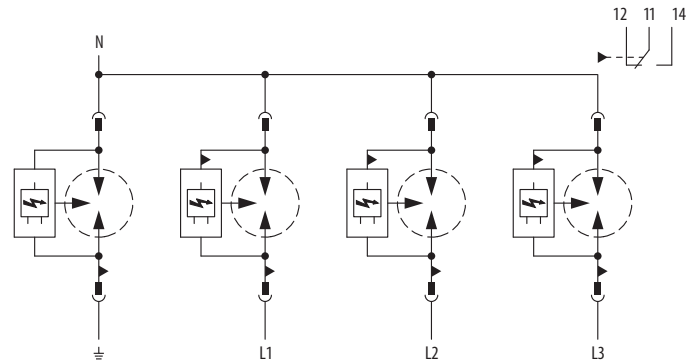

SJBplus-50-2,5

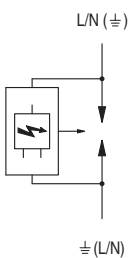

SJB-NPE-1,5

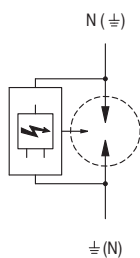

**SVODIČE BLESKOVÝCH PROUDŮ - TYP 1**

T1

**Rozměry**

**SJB-25E-3-MZS**

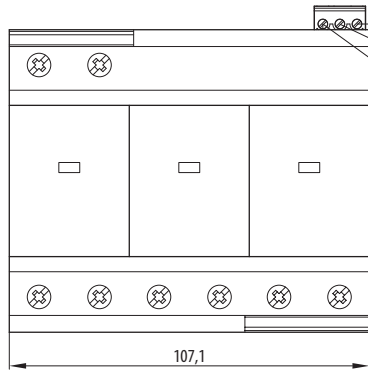

**SJB-25E-3N-MZS**

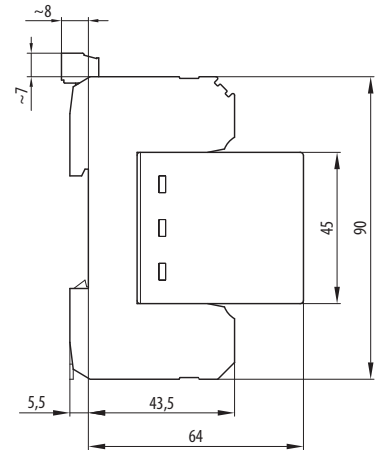
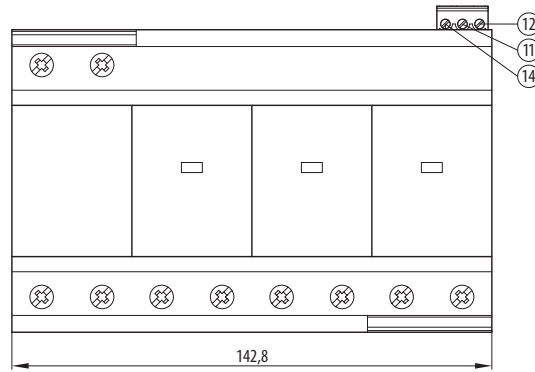

**SJBplus-50-2,5**

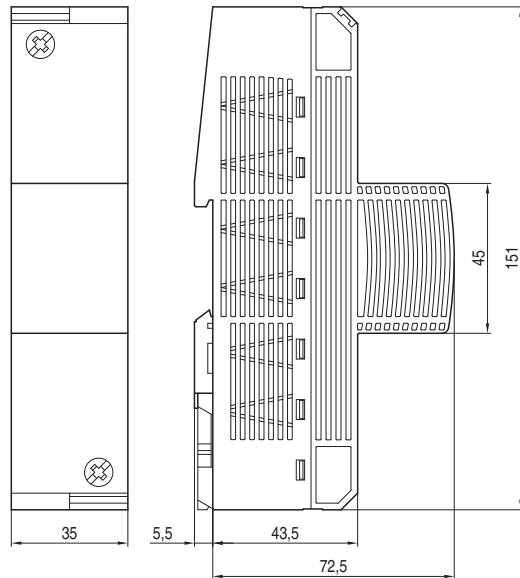

**SJB-NPE-1,5**

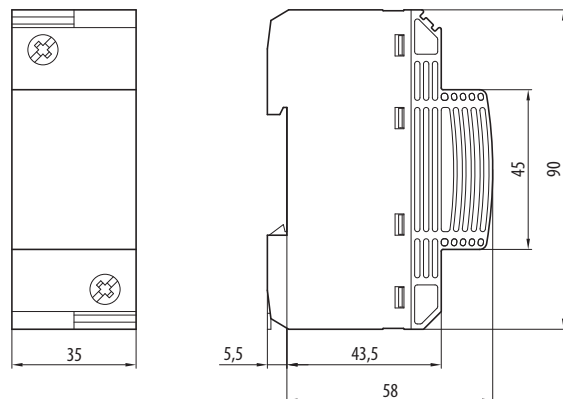

## VÝMĚNNÉ MODULY

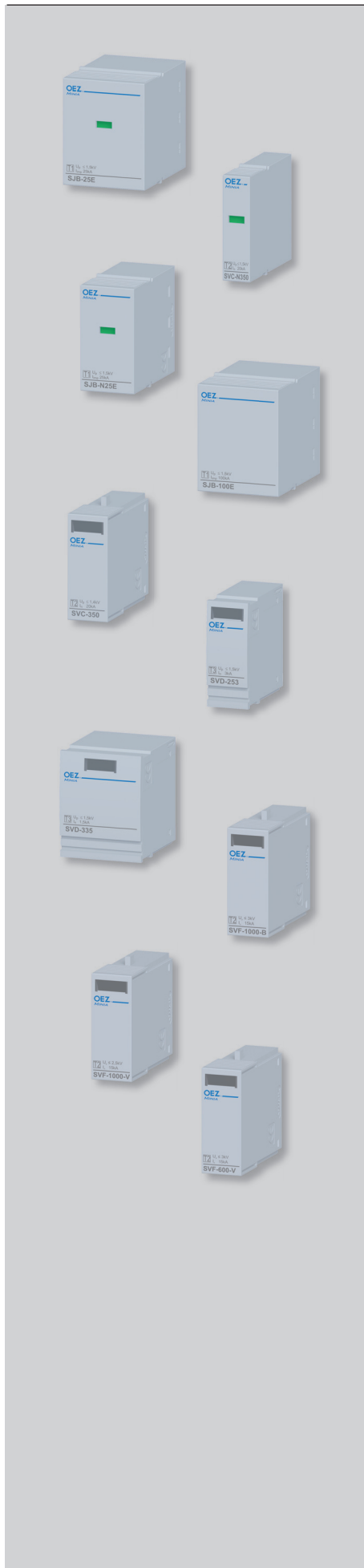

	Nově vyráběné přístroje	Zapojení mezi	Náhradní modul	Kód výrobku	Počet modulů	Hmotnost [kg]	Balení [ks]
<b>T1</b>	SJB-25E-3-MZS	L-PEN	<b>SJB-25E-1-M</b>	38360	2,00	0,2400	10
	SJB-25E-3N-MZS	L-N	<b>SJB-25E-1-M</b>	38360	2,00	0,2400	10
	SJB-25E-3N-MZS	N-PE	<b>SJB-100E-N-M</b>	38359	2,00	0,2400	10
<b>T1 + T2</b>	SJBC-25E-3-MZS	L-PEN	<b>SJB-N25E-1-M</b>	38363	1,33	0,1290	10
	SJBC-25E-3N-MZS	L-N	<b>SJB-N25E-1-M</b>	38363	1,33	0,1290	10
	SJBC-25E-3-MZS	L-PEN	<b>SVC-N350-1-M</b>	38364	0,66	0,0520	10
	SJBC-25E-3N-MZS	L-N	<b>SVC-N350-1-M</b>	38364	0,66	0,0520	10
	SJB-25E-3N-MZS	N-PE	<b>SJB-100E-N-M</b>	38359	2,00	0,2400	10
<b>T2</b>	SVC-350-3-MZ(S)	L-PEN	<b>SVC-350-1-M</b>	38369	1,00	0,0510	10
	SVC-350-3N-MZ(S)	L-N	<b>SVC-350-1-M</b>	38369	1,00	0,0510	10
	SVC-350-3N-MZ(S)	N-PE	<b>SVC-264-N-M</b>	38370	1,00	0,0400	10
<b>T2</b>	SVM-440-ZS	L-PEN; L-N	<b>SVM-440</b>	34722	1,00	0,0490	10
	SVM-NPE-Z	N-PE	<b>SVM-NPE</b>	34724	1,00	0,0390	10
<b>T3</b>	SVD-253-1N-MZS	L-N; N-PE	<b>SVD-253-1N-M</b>	38373	1,00	0,0270	10
	SVD-335-3N-MZS	L-N; N-PE	<b>SVD-335-3N-M</b>	38374	2,00	0,0430	10
<b>T2 - FV</b>	SVF-600-3V-MZ(S)	X-L+; X-L-; X-PE	<b>SVF-600-V-M</b>	39530	1,00	0,0717	20
	SVF-1000-2VB-MZ	X-L+; X-L-	<b>SVF-1000-V-M</b>	39166	1,00	0,0826	20
	SVF-1000-2VB-MZ	X-PE	<b>SVF-1000-B-M</b>	39167	1,00	0,0454	20

X = společný uzel zapojení Y u SVF-1000-..

	Dříve vyráběné přístroje	Zapojení mezi	Náhradní modul	Kód výrobku	Počet modulů	Hmotnost [kg]	Balení [ks]
<b>T2</b>	SVM275-Z(S)	L-PEN; L-N	<b>SVM275</b>	13003	1,00	0,045	1
	SVM440-Z(S)	L-PEN; L-N	<b>SVM440</b>	18564	1,00	0,060	1
	SVM260/NPE-Z	N-PE	<b>SVM260/NPE</b>	14427	1,00	0,045	1
<b>T3</b>	SVD250M-ZS	L-N; N-PE	<b>SVD250M</b>	13021	1,00	0,022	1

### Výměna modulu

